

KIWA^{Japan} Triple V22

Mozgó oszlop típusú megmunkáló központ

- Löklet (X/Y/Z) 610/410/510 mm
- Paletta méret 820x410 mm : 2APC
820x450 mm : Egy paletta
- Gyorsjárt (X/Y/Z) 60,000 mm/perc
- Főorsó kúp 7/24 kúp NT No. 40
- Főorsó sebesség 10,000 f/perc (Opc. 12,000 f/perc)
- Szerszámok száma 24 (Opc. 30)

● Főorsó

A vágófolyadék az orsófej belsejében áramlik, hogy minimalizálja annak hőtágulását.

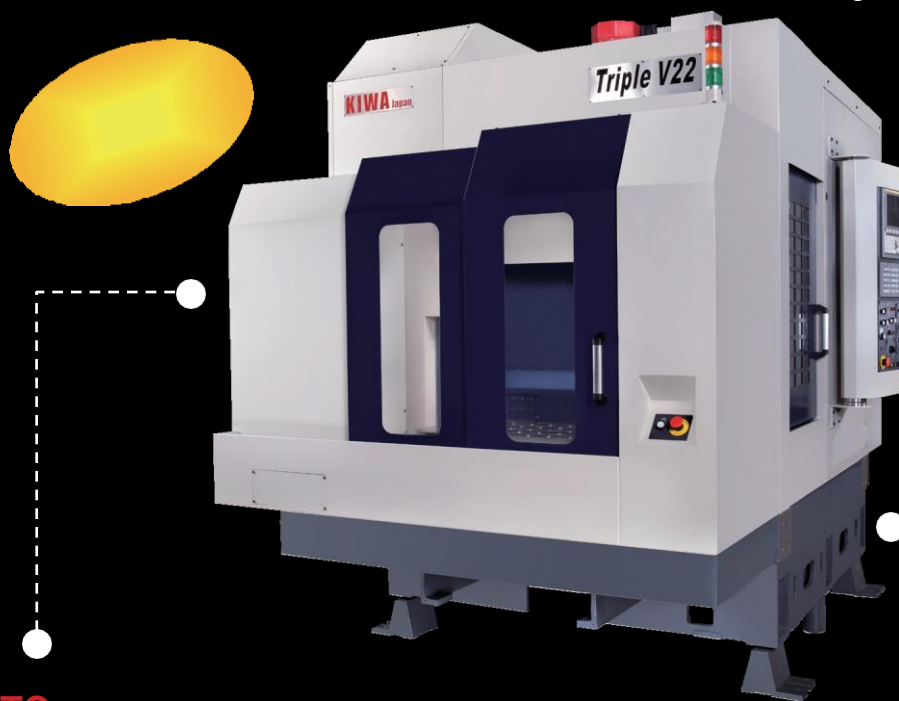

ATC

A nagysebességű ATC rendszer minimalizálja a mellékidőket.

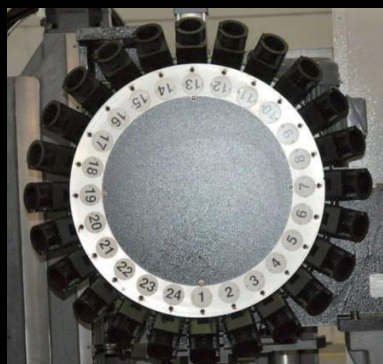

2APC APC idő: 5.5 sec.
(4.0 sec. tengely mozgás nélkül)



KIWA MACHINERY CO., LTD.

Triple V22 Alapfelszereltség

	Triple V22-S	Triple V22-R		Triple V22-S	Triple V22-R
● Mozcások			● APC		
X/Y/Z tengely	610/410/510 mm [24.0"/16.1"/20.1"]		Paletták száma		2 paletta
Orsó középtől az oszlopig	440 mm[17.3"]		Paletta csere rendszer		Forgatás
Főorsó vég az asztalhoz Asztal magasság a talajhoz)	150 – 660 mm [5.9" - 26.0"] 925 mm [36.4"]		APC idő		5.5 mp (4.0 mp tengely mozgás nélkül)
● Asztal/paletta			● FŐORSÓ		
Méret	820 x 450 mm [32.3" x 17.7"]	820 x 410 mm [32.3" x 16.1"]	Főorsó sebesség	10.000 f/perc (opció 12.000 f/perc)	
Max. terhelés	600 kg [1320 font]	500 kg [1100 font x 2]	Főorsó motor	11/7.5 kW [15/10 LE]	
Kialakítás	Három 18 mm T horony 125 mm osztás	45-M16 P80	Főorsó max. nyomaték	56 Nm 10.000 f/percnél	
Max. munkadarab magasság	600 mm [23.6"]		Főorsó kúp	ISO 7/24 kúp NT 40	
			Kenés	Zsír (feltöltve)	
			Főorsó rögzítési erő	12000 N	
● ATC			● ELŐTOLÁS		
A szerszámszár típusa	MAS BT40/CAT40		Gyorsjárat (X/Y/Z)	60000 mm/perc [2360 h/perc]	
Szerszámok száma	24 (opció 30)		Vágó előtolás (X/Y/Z)	30000 mm/perc [1160 h/perc]	
Behúzó csap típusa	JIS		● ELLÁTÁS/TARTÁLY		
Max. szerszám átmérő (Szomszédos zseb tele/üres)	Átm. 90/160 mm (3.5"/6.3" (24 ATC-hez)		Elektromos feszültség	AC 200 V	
Max. szerszámhossz	245 mm [9.6"]		Elektromos tápellátás	30 kVA	
Max. szerszámsúly	7 kg [15.4 font]		Levegőnyomás	0,4 MPa	
Szerszám kiválasztása	Véletlenszerű		Hidraulika tartály	20 liter	
Csere idő (szerszámtól szerszámgig)	1.3 /4.0 mp		Hűtővíz tartály	420 liter	
			Zsír patron	0.7 liter	
● MOTOR			● MÉRET		
Előtoló tengely motor (X/Y/Z)	3.0/3.0/3.0 kW [4.0/4.0/4.0 LE]		A gép magassága	2960 mm [116.5"]	
Zsírzó szivattyú motor	24 W [0,032 LE]		Alapterület	2015 x 2040 mm [79.3" x 103.9"]	2015 x 3155 mm [79.3" x 124.2"]
Hűtőszivattyúk	400 W [0.5 LE] x 1/600 W [0.8 LE]		A gép súlya	6200 kg [13640 font]	8200 kg [18040 font]
Hidraulika szivattyúk	2.2 kW [2.0 LE]				

GÉP MÉRETE

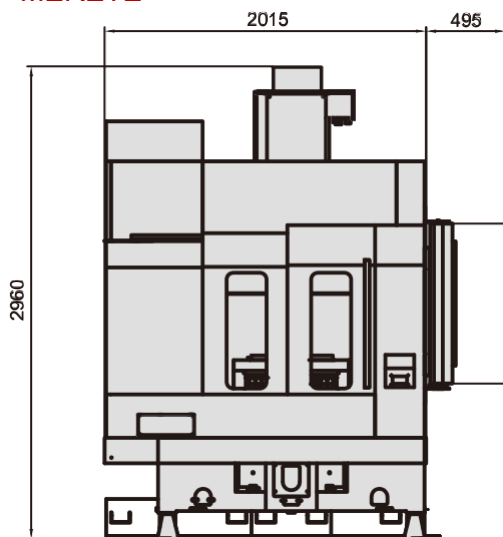

Előlnézet

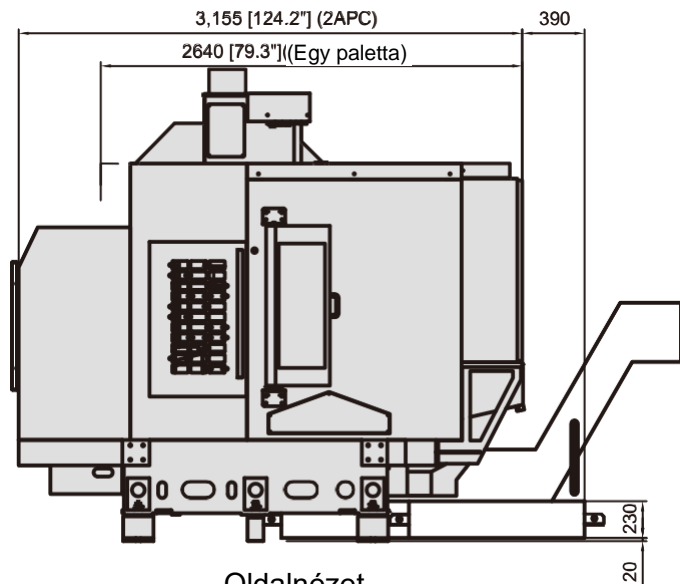

Oldalnézet

A műszaki adatokat és méreteket figyelmeztetés nélkül változtathatjuk.

KIWA MACHINERY CO., LTD.

522-51 Harade Kuramochi-cho,
Nabari, MIE 518-0752, JAPAN
TEL : 0595-64-4758 FAX : 0595-64-7529
WEB : <http://www.kiwa-mc.co.jp/en/>
E-mail : overseas@kiwa-mc.co.jp

2016.05E